



AGENCE THOMAS

SINCE 1930

Agence Thomas

25, boulevard Princesse Charlotte

98000 Monaco

Tel : +377 93 30 72 92

Fax : +377 92 16 15 32

contact@agence-thomas.com

www.agence-thomas.com

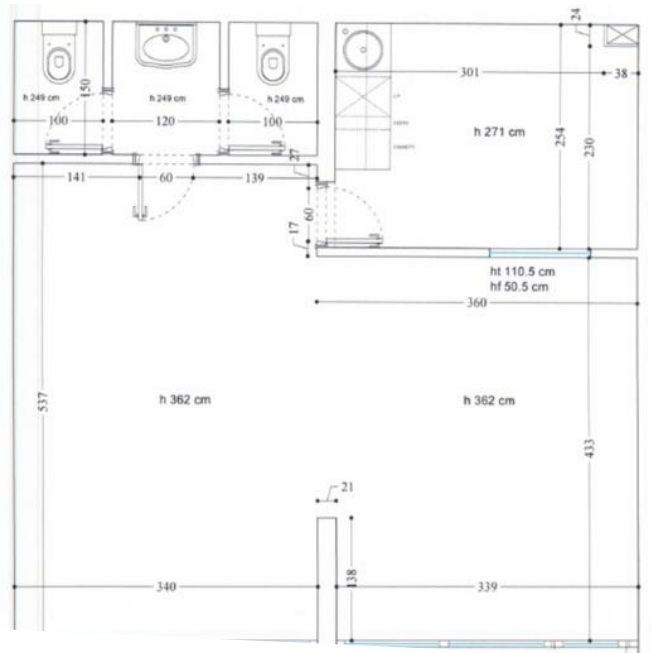

Ampio ufficio amministrativo/locale commerciale con finestra Vendita professionale 1 900 000 €

<i>Tipo di proprietà</i> Ufficio	<i>Stanze</i> 2 stanze
<i>Edificio</i> Botticelli	<i>Quartiere</i> Fontvieille
<i>Superficie abitabile</i> 48 m²	<i>Livello</i> rdc
<i>Condizione</i> Ottimo stato	<i>Rif.</i> AG-01

Ufficio luminoso in ottime condizioni, con accesso diretto dalla strada con ampia vetrata che offre una visibilità ottimale; I suoi soffitti alti offrono spazio e comfort, rendendo questo locale un luogo ideale per ospitare un'attività professionale o commerciale.

Questa proprietà è attualmente affittata per essere utilizzata come ufficio amministrativo. Il periodo di noleggio è di 1 anno, con scadenza il 31.10.26

Composto da: Una grande sala principale, 1 sala riunioni, 2 servizi igienici.



MonteCarlo-RealEstate.com

Pagina
1/1

Rif. : AG-01

Questo documento non rappresenta un'offerta o un contratto. Tutte le misure, superfici e distanze sono approssimative. Le descrizioni e planimetrie sono date a titolo indicativo e la loro esattezza non è garantita. Le fotografie mostrano solo alcune parti della proprietà alla data in cui sono state fatte. L'offerta di Vendita è valida salvo in caso di Vendita/affitto, ritiro dalla Vendita/affitto o cambio del prezzo o altra condizione, senza avviso preliminare.